

www.essence-i.com

お問い合わせ

伊吹物産株式会社 エッセンス事業部
名古屋市名東区上社 4-108 〒465-0025
TEL : 052-703-4741



Architectural parts and accessories

essence



手洗器
S - Square

日本製

E323030 エーデルワイス
E323031 シトラス
E323036 グラフアイト
E323037 インディゴ

essence

www.essence-i.com



お問い合わせ

伊吹物産株式会社 エッセンス事業部
名古屋市名東区上社 4-108 〒465-0025
TEL : 052-703-4741

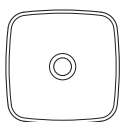

手洗器
S - Square

日本製

- E443011 ケラミッカ [アム]
- E443012 ケラミッカ [ハナ]
- E443013 ケラミッカ [キカ]

Hand Drawn

Creative flow

Keramiikka

エッセンスの製品のモノ作りの場は日本の津々浦々
特徴ある各地の技術とのコラボレートで製作しています。
そんな中で、「商品化にはちょっと難しいけど凄い技」と出会った時、
この凄い技術と共に「素敵なこと」を作り出したい(クリエイティブフロウ!)
という気持ちからモノ作りを始めてしまうことがあります。

■ 特筆する製品の技術/表現 Hand Drawn

従来の交趾焼に於ける低火度焼成絵具を改良、色彩の艶やかさはそのままに、住宅設備品として存分に使えるよう「高火度焼成」により硬度を高めた新しい交趾焼を作り上げました。
紋様の描き方は一陳盛(イチチンモリ)と称し、陶土を泥状の状態にしたものを口金を付けた筒状の袋に入れ、それを押し出して紋様を描く少し特殊な技法です。

「一緒にやろうよ」企画



Keramiikka [ケラミッカ]は、京焼の手技とのコラボレート。
普段は茶道具など「伝統」の世界を守る人たちが参画です。

■ 工房のご紹介

交趾焼
翠嵐工房

交趾焼「現代の名工」
中村翠嵐

交趾焼(コウチヤキ)は、17世紀頃に渡来し日本では茶の湯を主に発達してきた焼物です。「翠嵐」銘ブランドとして現在もその技術を担っております。鮮やかな交趾焼の表現をより広い用途に応用し製作したいと考え、絵具の改良に着手した末に完成させたのが、水に強く(酸化しない)、耐久性を備えた絵具です。空間を華やかに印象付ける意匠を、日常生活の中でこそ、どうぞお楽しみください。

1804 - v.1

手洗器説明書

■ 全体寸法

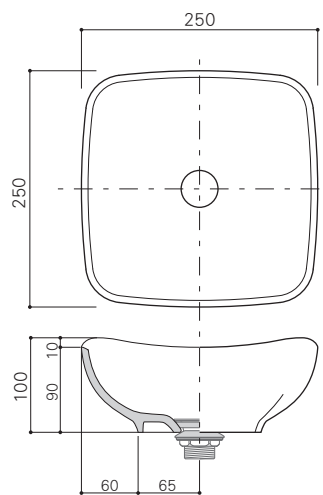

・陶器製
・実容量/1.5L
・屋内専用品

- ・置型手洗器の天板への固定には、EP17250 置型手洗器固定金具(別売)のご使用を推奨しています。
- ・上記金具を組合わせた場合、カウンターの排水口用穴開け寸法はφ55mmです。
- ・排水金具は別売です。(排水金具、管類は25mmタイプを使用)
- ・設計寸法です。(焼成による変形が生ずることがあります)

■ 排水金具と排水管について

- 排水金具
右図と手順をご参照の上、排水金具をセットしてください。
- 置型手洗器固定金具
排水金具と排水管の間に取付けます。
- 排水管は設置場所に合った種類をご用意ください。
排水管規格は25mmです。
(手洗器用)

※ 市販品をお求めの際は必ず25mmタイプの管類をご用意ください

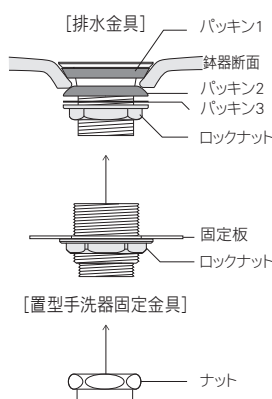

1. あらかじめパッキン1 以外を本体から外しておきます。
2. 上図のようにパッキン類をはめ込み、ロックナットを専用工具で固く締付けてください。
3. 置型手洗器固定金具を取付けの際は、あらかじめ固定版とロックナットを外してから排水金具に締付けます。
鉢器を天板に位置決めし、固定版・ロックナットを取付けます。
4. 排水管をナットで接続します。

■ 手洗器のお取り扱いについて

- ・本品は割れものです。施工前に運送中の破損、また施工後に施工段階での破損がないことを必ず確かめてください。(漏水の恐れがあります)
- ・設置後、必ずカウンターとの隙間をポリメジ等でシールしてください。
- ・焼き物は急激な温度の変化に弱いため、熱湯(60℃以上)を急に注いだり、本体が温かいうちに冷水を注いだり、また局部的に温度を加えることはおやめください。
- ・硬い物を当てたり、落下させたりすると衝撃により割れることがあります。(小口は特にご注意ください)
- ・お掃除に洗剤を使用する場合は、洗剤の使用法を必ず守ってください。
クレンザーや金属たわしで強くこすると表面に傷がつき、汚れやすくなります。ご注意ください。
- ・冬期は水を張ったまま放置しないでください。

■ 推奨水栓取付け位置めやす

- ・エッセンスの推奨水栓は右記3種類です。
設置環境に応じ、間隔は調整してください。
水栓の種類により開口寸が変わりますのでご注意ください。

